

Manual do Usuário

Fechadura Inteligente Wi-Fi com leitor facial

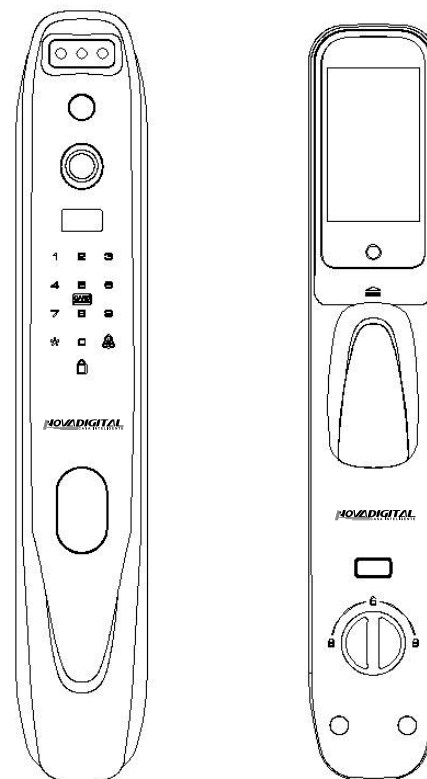

Manual do Usuário

Fechadura Inteligente Wi-Fi
com leitor facial

Atenção

É contraindicado a instalação deste dispositivo em ambientes externos, para evitar exposição ao sol, maresia e água.



Face ID



Cartão
de acesso

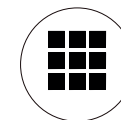

Senhas



Acesso
por chave













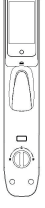
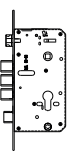

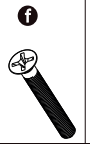
Aplicativo



Acesso biométrico

1 LISTA DE COMPONENTES DA EMBALAGEM

Favor verificar na embalagem os seguintes acessórios ao terem a fechadura em mãos.

				
1 Painel externo	1 Painel interno	1 Maquinário	1 Chapa contra	1 Painel contra
Espessura da porta Quantidade				
				1- Mola
				
	ST4X20	M5x6:1 M5x12:4	2 Cartões de acesso	
38-59 mm	M5x35:2	8x8x130:1	M5xM5x40:2	
60-85 mm	M5x45:2	(Corte de acordo com a espessura da porta)	M5xM5x60:2	
86-120 mm	M5x80:2			
				
				2 Tampões
				1 Bateria
				2 Chaves Manual

2 ESPECIFICAÇÃO DO PRODUTO

■ Painel Externo

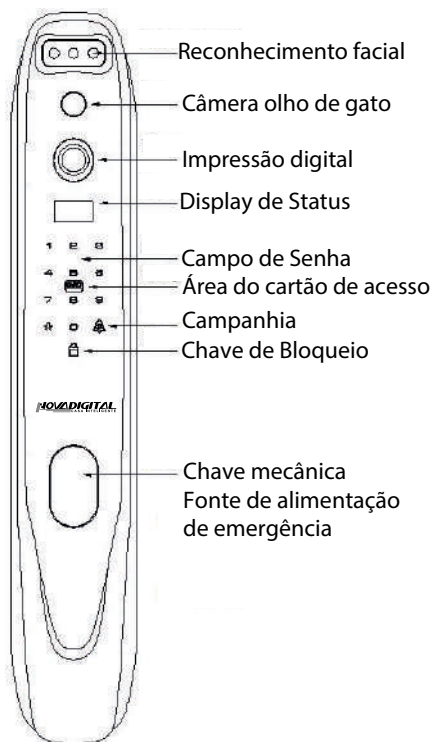

■ Painel Interno

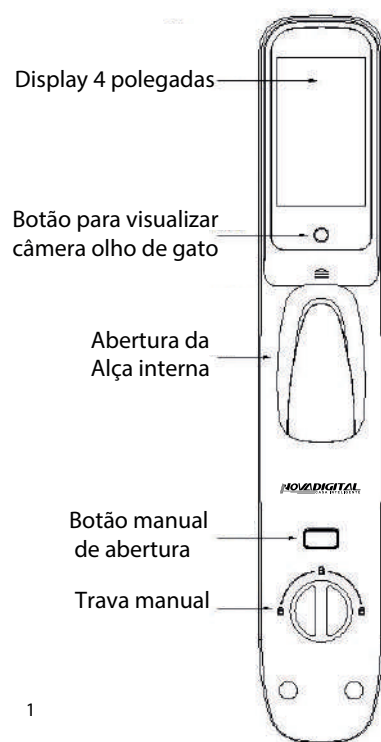

3 ESPECIFICAÇÕES TÉCNICAS

Modelo	SL-ID
Material	Liga de alumínio + aço carbono
Wireless	Wi-Fi 2,4 GHz
Duração da bateria	3000 aberturas (Fonte recarregável)
Tensão de entrada	DC 7,4 V (Baterias de Lítio) Micro USB
Fonte de alimentação de emergência	DC 5 V (Fonte de alimentação externa)
Corrente estática	<150 µA
Corrente de trabalho	<2500 mA
Tipos de desbloqueio	Face ID,Digital,Cartão de acesso,chave manual e senha
Senha de fábrica	123456, após a configuração, a senha ficará inválida
Capacidade de usuários	10 Administradores , 100 usuários , (máx 50 rostos no total)
Taxa de erro de rejeição	≅ 0,15%
Taxa de erro de reconhecimento falso	≅ 0,00004%
Tamanho da fechadura externa	425mm x 75mm x 68mm
Tamanho da fechadura interna	423mm x 72mm x 78,5mm
Temperatura de trabalho	-20°C + 60 °C
Umidade de trabalho	≅ 90%RH
Espessura da porta	Mínimo 38 mm, Máximo 120 mm

4 RESET AO ESTADO DE FÁBRICA



Apoie no centro do display e deslize para cima como na ilustração a seguir.
Atenção: cuidado ao manusear o display por se tratar de uma peça delicada.

- O botão "redefinir" encontra-se na parte de trás do painel traseiro, pressione este botão por 5 segundos ele te dará uma dica sonora, após clicar em "reset" o painel mostrará uma barra confirmando que o procedimento foi bem sucedido, em seguida basta pressionar (#) para confirmar ou (*) para recusar; ao confirmar a fechadura retornará à configuração de fábrica, para acessar insira a senha padrão "123456#" ou pressione a impressão digital para abrir a porta.

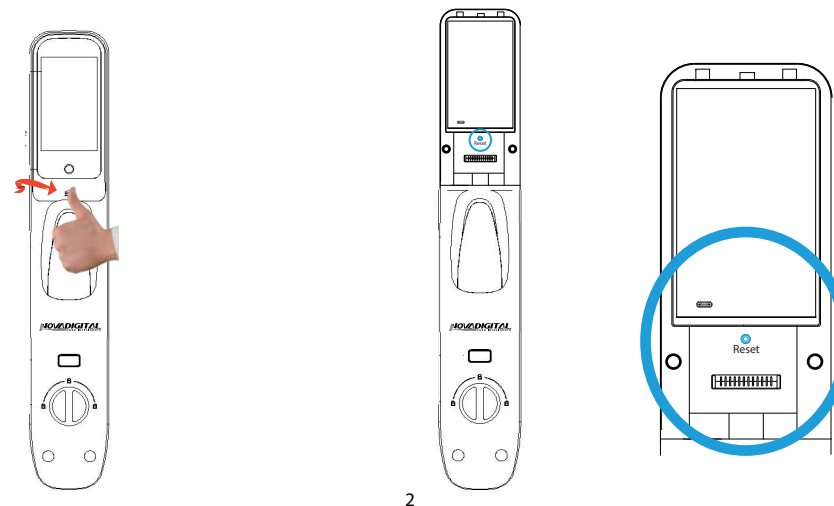

5 INFORMAÇÕES E AVISOS DE SEGURANÇA:

5.1 Introdução

Este manual do usuário irá guiá-lo através das funções e usos de nossa fechadura inteligente. É importante que você siga as instruções e considere todas as notas descritas ao longo deste manual. Consulte este manual antes de instalar a fechadura. Em caso de dúvidas não esclarecidas neste manual ou havendo necessidade de atendimento não rotineiro entre em contato com nosso suporte técnico. As configurações podem sofrer alterações no futuro, ocorrendo alguma mudança nas configurações não previstas no manual consulte a equipe técnica.

5.2 Avisos de segurança:

- Esta fechadura só deverá ser utilizada conforme descrito neste manual. verifique se todas as partes da fechadura foram contabilizadas. Havendo falta de alguma peça, entre em contato com nossa equipe técnica.
- Certifique-se de que todas as superfícies que deseja instalar estejam planas e niveladas antes de iniciar a instalação, qualquer tipo de deformidade como lacunas ou empenamento, podem ocasionar no mal funcionamento na fechadura ou fazer com que deixe de funcionar corretamente.
- Nunca aplique qualquer produto de limpeza diretamente em qualquer parte desta fechadura.
- Apenas borrife água limpa ou suave limpador em um pano macio não abrasivo durante a limpeza.
- A fechadura funcionará sem o aplicativo, mas as funcionalidades completas só poderão ser realizadas quando a mesma estiver pareada ao aplicativo.

6 PREPARANDO PARA A INSTALAÇÃO

6.1 Utilização do gabarito

Utilize o gabarito para fazer as marcações e depois realize os furos de forma alinhada para uma instalação correta

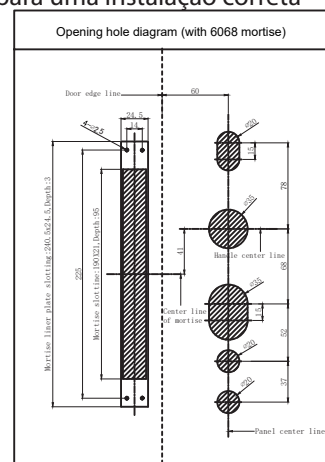

Perfurar furo com gabarito
Passo 1

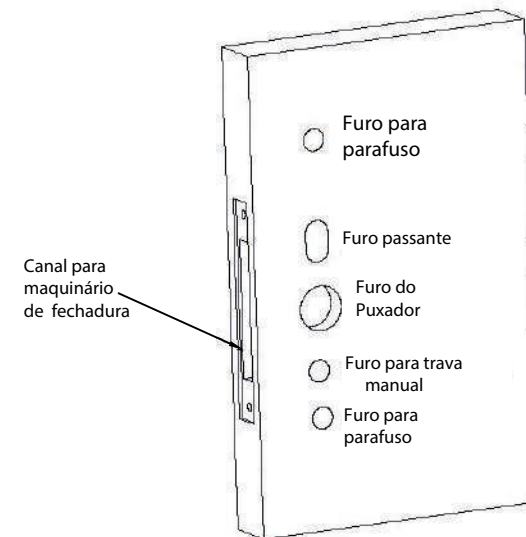

Espessura da porta: Mínimo 38 mm, Máximo 120 mm

6.2 Instalação do Maquinário e da placa de reforço

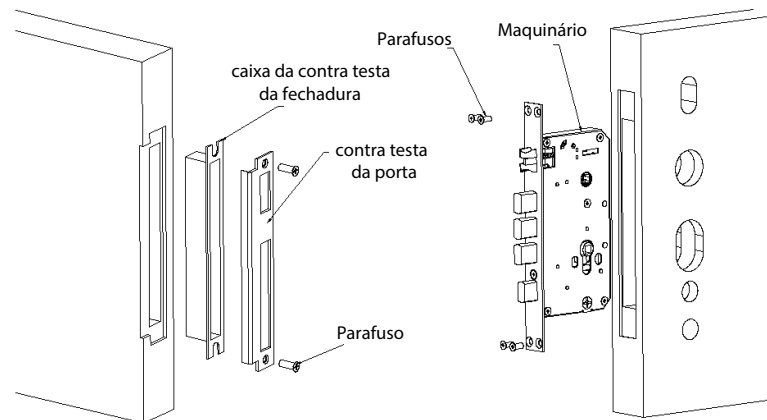

Ao instalar, certifique-se do nivelamento das peças em relação à porta. Se houver algum desnível, ajuste-o.

Ao instalar o maquinário, certifique-se de que ele corresponde ao canal de encaixe. Havendo algum desnível, ajuste-o.

7 Montagem da haste prismática (quadrada) e do miolo da trava

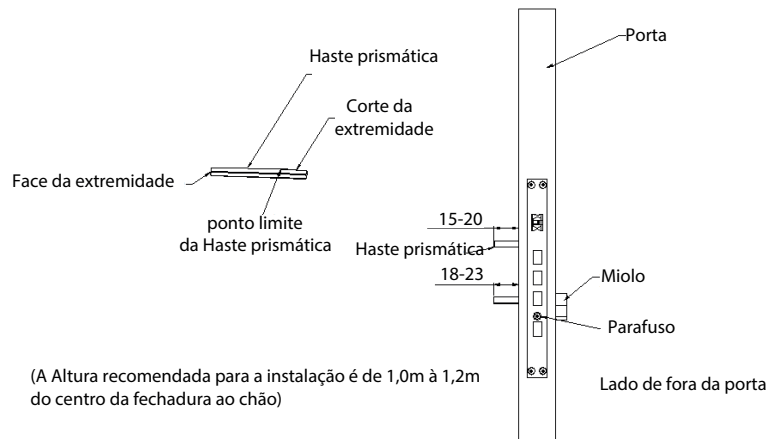

1-Coloque o miolo da fechadura no corpo da fechadura com os parafusos bem apertados; use um paquímetro para medir a distância entre o miolo da fechadura e a borda do painel da porta (a distância é de cerca de 18 à 23 mm), marque-a e, em seguida, corte o excesso.

2 - Insira o lado curto da haste prismática a partir do ponto limite no corpo da trava e na porta, meça a distância entre a face da extremidade da haste quadrada e a borda da porta com o paquímetro (a distância é de cerca de 15 à 20 mm), marque-a e corte o excesso.

8 Instalação do painel frontal

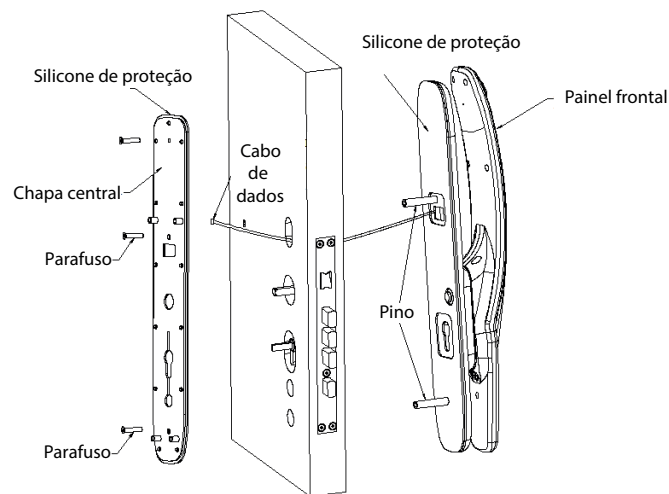

1- Primeiro, instale o silicone de proteção, puxe o parafuso do painel frontal e trave o parafuso de conexão.

2- Coloque um silicone de proteção na placa de vedação traseira.

3- O cabo de dados deve ser passado através do orifício correspondente do furo da porta e rasgo da chapa, o painel frontal deve ser pressionado na placa da porta com a mão e, em seguida, a chapa central também deve ser pressionada na placa da porta, e ser fixado com os parafusos.

9 Diagrama de instalação do Painel posterior

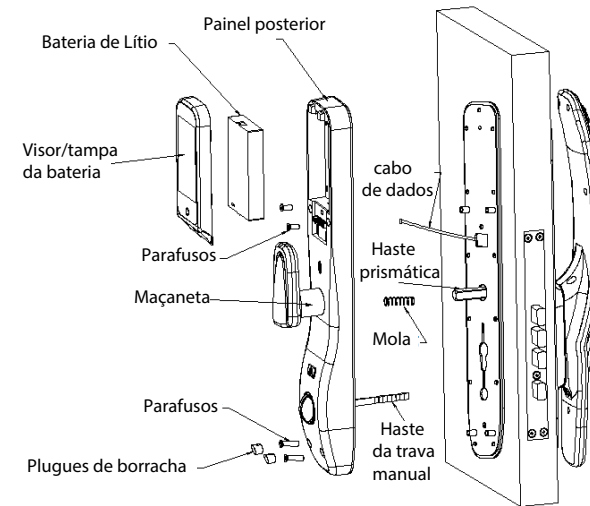

- 1- Primeiro, coloque a mola no painel posterior e conecte o cabo de dados à placa-mãe traseira.
- 2- A Haste da trava manual e a haste prismática devem ser inseridas nos orifícios correspondentes e os orifícios do painel posterior devem ser alinhados com os orifícios rosqueados da placa de vedação traseira e fixados firmemente. Se o painel posterior não puder ser fixado normalmente na chapa central, isso indica que a haste da trava manual é longa e deve ser cortada de acordo com a situação. Por fim, aperte os parafusos e instale os plugues de borracha (verifique se a Maçaneta pode girar normalmente e voltar a posição automaticamente, e se a trava manual pode girar normalmente).
3. Instale a bateria e a tampa da bateria (verifique se o a fechadura pode abrir e travar corretamente)

Observação:

No primeiro acesso, todos os usuários estarão vazios. Use a senha "123456" para verificação ou desbloqueio do administrador, depois de tocar a numeração para acordar a fechadura, digite (* #) para acessar o menu do administrador, use a senha como informação do administrador a tecla (*) é para retorno e a tecla (#) é para confirmação.

Dica: Guarde suas chaves mecânicas em um local externo caso precise utilizá-las em uma emergência.

A senha de administrador de fábrica é "123456". Depois que novas informações de administrador forem inseridas, essa senha será automaticamente excluída.

- A frase está quase correta, mas pode ser ajustada para melhorar a clareza e a pontuação. Aqui está a versão revisada:

- A tecla (#) é a tecla de confirmação ou a tecla de função do menu, e a tecla (*) é a tecla de limpar ou a tecla de voltar. Depois que a tela de toque estiver acesa, insira as informações do administrador (a senha do administrador é: 123456 no estado inicial). Com o anúncio de voz: "insira as informações do administrador", o administrador poderá executar o gerenciamento de funções após a verificação.

1.0 Configurações do administrador

As configurações do administrador incluem a adição do administrador, a exclusão do administrador e a adição do rosto. As informações do administrador podem ser inseridas por meio de impressão digital, cartão, senha e rosto. Pressione (*#) para entrar no estado de verificação do administrador e siga os comandos de voz para operar e inserir as informações do administrador.

Para entrar no menu do sistema (*#): pressione 1 para entrar nas configurações do administrador. Pressione 1 novamente para adicionar um administrador, insira um número desejado e pressione (#). Em seguida, você pode optar por inserir a senha, inserir o cartão, inserir a impressão digital ou inserir o rosto para adicionar um novo administrador. A nova senha numérica deve ter de 6 a 12 dígitos.

1.1 Excluir informações do administrador.

Entre no menu do sistema: pressione 1 para acessar as configurações do administrador; pressione 2 para acessar a opção delete administrador. Digite o número do usuário a ser excluído.

Registro de rosto: entre no menu do sistema, pressione 1 para acessar as configurações do administrador; pressione 3 para acessar a entrada de rosto. Observação: durante o processo de gravação, mantenha uma distância de 0,5 a 1 metro da fechadura da porta. O rosto deve estar alinhado com a câmera e concluir as ações correspondentes de acordo com o comando de voz. O sistema irá avisar que foi gravado com sucesso

2.0 Configurações do usuário.

As configurações do usuário incluem a adição do usuário, a exclusão do usuário, a adição do rosto. As informações do usuário podem ser inseridas por meio de impressão digital, cartão, senha, rosto. Pressione (*#) para entrar no estado de verificação do usuário. De acordo com os comandos de voz, para operar, insira informações do usuário. Entre no menu do sistema (*#): pressione 2 para entrar nas configurações do usuário, pressione 1 para adicionar o usuário. Coloque um número desejado e pressione '#'. Em seguida, pode optar por inserir a senha, inserir o cartão, inserir a impressão digital, inserir o rosto para adicionar um novo usuário. A senha numérica é de 6 a 12 dígitos.

2.1 Excluir informações do usuário.

Entre no menu do sistema: pressione 2 para acessar as configurações do usuário; pressione 2 para acessar a opção delete administrador. Digite o número do usuário a ser excluído.

Registro de rosto: entre no menu do sistema, pressione 2 para acessar as configurações do administrador; pressione 3 para acessar a entrada de rosto. Observação: durante o processo de gravação, mantenha uma distância de 0,5 a 1 metro da fechadura da porta. O rosto deve estar alinhado com a câmera e concluir as ações correspondentes de acordo com o comando de voz. O sistema irá avisar que foi gravado com sucesso.

3.1 Configuração do sistema

As configurações do sistema incluem configurações de hora, configurações de função, ajuste de volume e restauração das configurações de fábrica. Seguindo as etapas descritas acima, verifique o administrador para acessar essas funções.

3.1 Configuração de horário

Entre no menu do sistema: siga as instruções da voz para inserir a hora e a data para modificação.

3.2 Configuração de função

3.2.1. Configuração de idioma

Entre no menu do sistema: siga as instruções da voz para acessar as configurações de idioma

3.2.2 Metodo de dupla autentificação:

Entre no menu do sistema: siga as instruções da voz para acessar as configurações de método de autentificação

3.2.2.1 Entrada com verificação única

3.2.2.2 Entrada com verificação dupla

3.2.3 Configuração do volume

3.2.3.1 Aumentar volume

3.2.3.2 Diminuir volume

3.2.3.3 Modo Silencioso

3.2.4 Detecção Humana

3.2.4.1 Desligado

3.2.4.2 Perto

3.2.4.3 Médio

3.2.4.1 Longe

3.2.5 Alarme de arrombamento

3.2.5.1 Ligado

3.2.5.2 Desligado

3.2.6 Face muda (Com essa função você pode deixar a fechadura muda quando ela detectar movimento e não vai ficar solicitando o rosto)

3.2.6.1 Ligado

3.2.6.2 Desligado

3.2.7 Nível de segurança Facial

3.2.7.1 Padrão

3.2.7.2 Seguro

3.2.7.3 Bancário

3.3 Rede (Entre no menu do sistema: siga as instruções da voz para acessar as configurações de Rede)

3.3.1 Configuração do Wi-Fi: A fechadura irá entrar em modo de pareamento

3.3.2 Redefinir do Wi-Fi: A fechadura irá redefinir o Wi-Fi

3.4 Restaurar Fábrica: A fechadura irá restaurar os padrões de Fábrica

4.0 Outras configurações

4.1 Registro desbloqueio

4.2 Estatísticas administrador

4.3 Estatísticas usuários

4.4 Informações da versão

5.0 Configurações da Trava

5.1 Para entrar nas configurações da fabrica pressione #888 coloque a senha do admistrador

5.1.1 Direção da abertura de porta (Esquerda ou Direita)

5.1.2 Bloqueio automático (Desligado ou de 1 à 30 segundos)

5.1.3 Tempo de travamento da trava(1 à 15 segundos)

5.1.4 Proxima página

5.1.4.1 Ajusto do torque (Baixo, Médio ou Alto)

5.1.4.2 Bloquear a rotação reversa (2 à 6 segundos)

5.1.4.3 Desbloquear a rotação reversa (2 à 6 segundos)

Outras instruções

- Se você digitar uma senha incorreta por mais de cinco vezes consecutivas dentro de cinco minutos, o teclado será bloqueado em 90 segundos.

- Ação anti bisbilhotagem da senha: digite a senha da seguinte forma ao abrir a senha: xxx senha xxx você pode adicionar alguns códigos irrelevantes antes e depois da senha, a tecla # para confirmar a senha deve ser incluída na entrada. após a tensão ser inferior a 6,8v, haverá um alarme de baixa tensão toda vez que a fechadura for aberta. após o alarme, a fechadura da porta poderá ser destravada 200 vezes; após o número de vezes, a fechadura será proibida até que a tensão seja superior a 6,8v.

- O ideal é sempre cadastrar a fechadura digital no aplicativo para que possa ter outras opções de desbloqueio em uma possível emergência.

- O grau de detecção da camera ID é 120°± Horizontal e 105° Vertical

- A resolução da câmera olho de gato é HD (720P)

10 Passos de operação

1. Inicialização

1 Pressione o botão de reinicialização e segure 5 à 10 seg aproximadamente

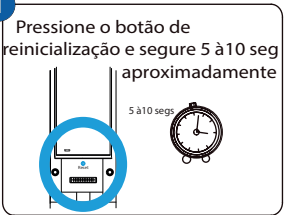

2 *Recusar #Confirmar

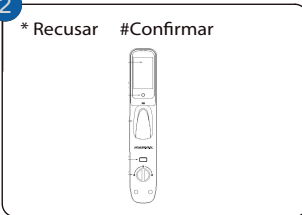

2. Registrar Senha Mestra

1 Pressione os botões * e #

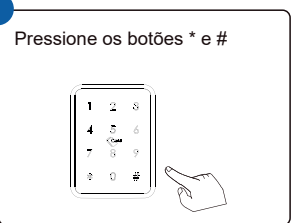

2 Por favor insira o administrador

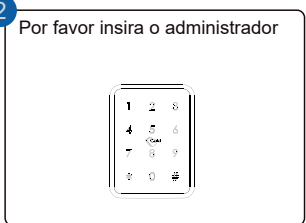

3 Insira a senha mestre padrão :123456+#



4 Press. 1 definir administradores
Press. 2 definir usuários regulares
Press. 3 configurações do sistema
Press. 4 outros

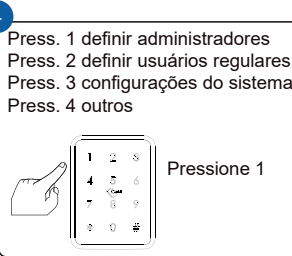

5 Press. 1 para adicionar adm
Press. 2 para excluir adm
Press. 3 Adicionar Rosto

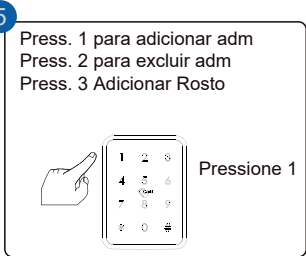

6 Por favor insira o número do administrador e #

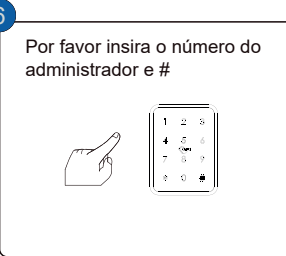

7 Por favor insira o administrador impressão digital, tag ou senha

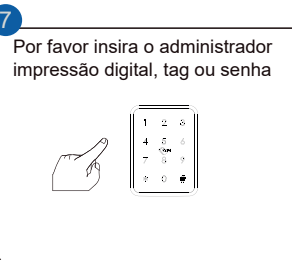

8 Confirme conforme a orientação do comando de voz da fechadura

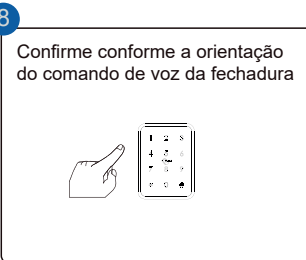

⚠ -Aviso: o administrador pode ser senha, impressão digital, tag ou rosto, você pode definir de acordo para sua própria exigência, totalize 10 administradores.

⚠ Aviso: Pressione a tecla # para confirma pressione * para voltar à etapa anterior o bloqueio sairá da configuração se não houver operação durante 10 segundos.

⚠ Aviso: Após 5 vezes o desbloqueio errado, o teclado será bloqueado por 90 segundos, não há reação para qualquer operação durante este tempo.

3. Excluir senha do administrador

1 Pressione os botões * e #



2 Por favor insira o administrador

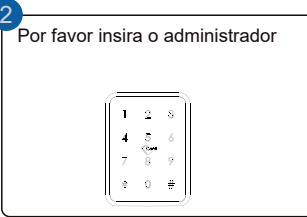

3 Digite a senha mestre, pressione # para confirmar

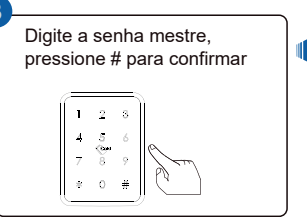

4 Press. 1 definir administradores
Press. 2 definir usuários regulares
Press. 3 configurações do sistema
Press. 4 outros

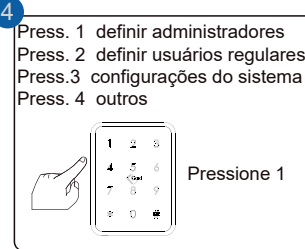

6 Press. 1 para adicionar adm
Press. 2 para excluir adm
Press. 3 Adicionar Rosto

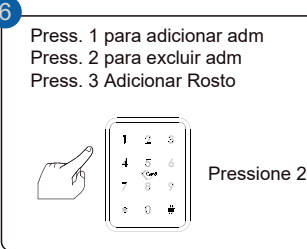

7 Pressione o número do adm que deseja excluir depois pressione # para confirmar .

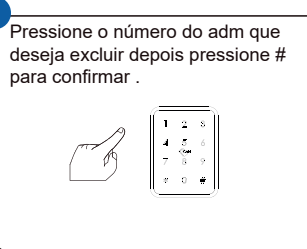

8 Operação com sucesso!

4. Cadastrar Cartão de Administrador

1 Pressione os botões * e #



2 Por favor insira o administrador

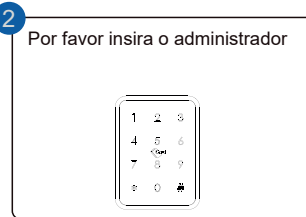

3 Digite a senha mestre, pressione # para confirmar



4 Press. 1 definir administradores
Press. 2 definir usuários regulares
Press. 3 configurações do sistema
Press. 4 outros

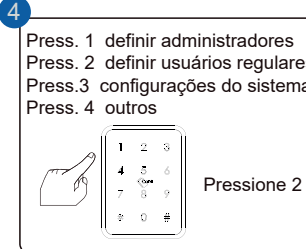

5 Press. 1 para adicionar adm
Press. 2 para excluir adm
Press. 3 Adicionar Rosto

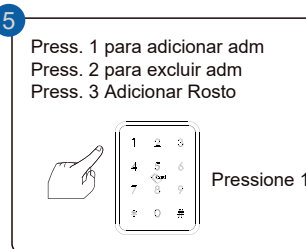

6 Aproxime o cartão da posição central de indução

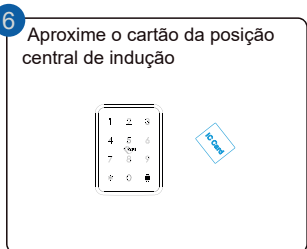



7 Operação com sucesso!

5. Adicionar Face do Administrador

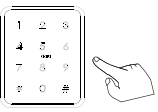
- 1 Pressione os botões * e #



- 2 Por favor insira o administrador

- 3 Digite a senha mestre, pressione # para confirmar



- 4 Press. 1 definir administradores
Press. 2 definir usuários regulares
Press.3 configurações do sistema
Press. 4 outros



Pressione 2
- 5 Press. 1 para adicionar adm
Press. 2 para excluir adm
Press. 3 Adicionar Rosto



Pressione 3
- 6 Se posicione a cerca de 50 cm da câmera de face ID e siga as instruções de voz da fechadura





Câmera de face ID
- 7 Operação bem sucedida!

 Se você usar óculos, faça esta operação de cadastro sem eles. Em seguida, você pode colocá-los novamente normalmente. Não cadastre a face com os óculos, pois a taxa de erro será constante.

6. Configuração de rede

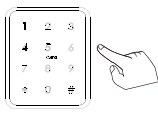
- 1 Pressione os botões * e #



- 2 Por favor insira o administrador

- 3 Digite a senha mestre, pressione # para confirmar

- 4 Press. 1 definir administradores
Press. 2 definir usuários regulares
Press. 3 configurações do sistema
Press. 4 outros

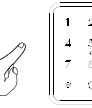

Pressione 3
- 5 Selecione a opção de Rede conforme a orientação confirme e sua fechadura estará em modo de pareamento



7. Baixe o Aplicativo

Parabéns pela aquisição da sua Fechadura Inteligente Wi-Fi com reconhecimento facial. Esse dispositivo Inteligente propõe muita praticidade para quem o utiliza. Totalmente inteligente com visualização pelo APP da NovaDigital, você garante maior praticidade e segurança para a sua família. Você pode utilizar com chave, senha biométrica, senha numérica, tag e agora com face ID visualizando o histórico de abertura de qualquer lugar do mundo, trazendo modernidade e conforto para seu lar. A NovaDigital fornece uma linha completa de soluções para tornar sua Casa Inteligente, sempre proporcionando inovação e estilo para o dia-a-dia!

BEM VINDO A NOVA DIGITAL!!

Escanear para baixar o aplicativo da Novadigital



8. Configuração de conexão

-Aviso: Existem dois tipos de conexões : emparelhamento do modo AP e emparelhamento padrão EZ

Emparelhamento padrão (modo EZ)

Por favor execute o Nova digital e escolha o bloqueio Wi-Fi em “Segurança”. certifique-se de que o botão de privacidade está no estado de desbloqueio, se estiver no estado de bloqueio, você não pode configurar a conexão Wi-Fi.



Passo 1
Escolha o (Wi-Fi) sob o categoria “Segurança”



Passo 2
Confirme a opção piscando rapidamente e clique em Avançar.



Passo 3
Digite a senha do Wi-Fi e clique em Avançar.



Passo 4



Passo 5

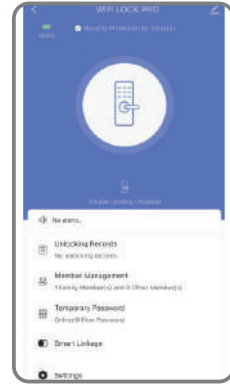

Passo 6 Interface

9. Vincular tipo de entrada via aplicativo

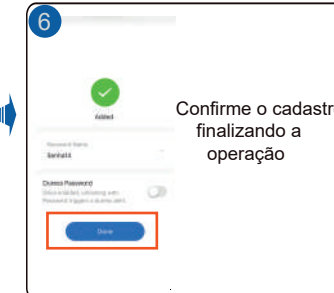
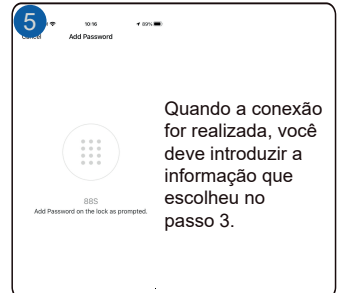
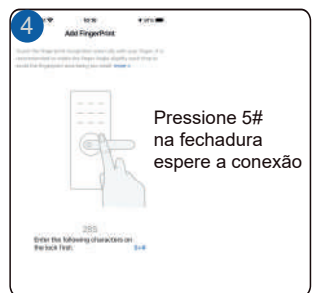
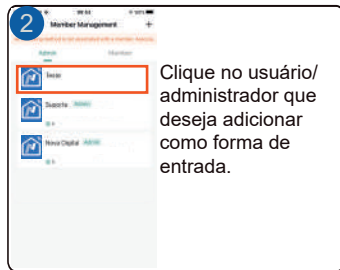
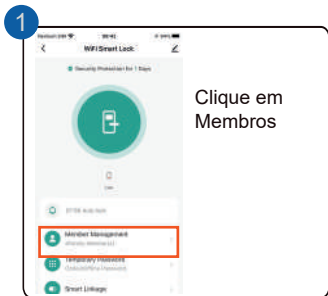

10. Solicitação de abertura

Para solicitar uma abertura remotamente basta que a pessoa que esteja do lado de fora da fechadura pressione a campainha, celular irá receber uma notificação solicitando a abertura, para essa ação acontecer a fechadura deve estar conectada a internet e parada no aplicativo

Função de desbloqueio à distância

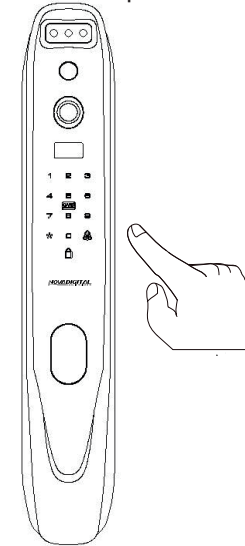

Arraste para a direita para permitir a entrada ou para esquerda para recusar

11 .Função de Senha Offline

No modo offline, existem duas opções de senha: a senha única e a senha limitada. Você pode optar por gerar a senha única como descrito abaixo. Neste modo, a senha é válida por 6 horas. Já a senha limitada precisa ser utilizada dentro de 24 horas a partir da sua geração, antes de expirar.

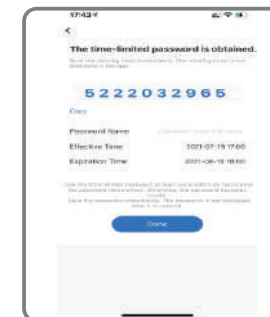
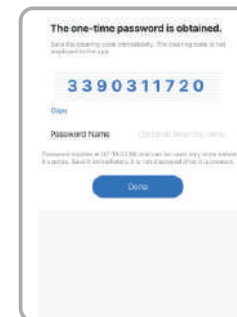

12 .Função de ligação inteligente

Você pode escolher o recurso e o método de notificação de mensagem mediante a condição de uso Como a família ir para casa/alarme de bloqueio de porta/desbloqueio na chegada/bloqueio na partida.

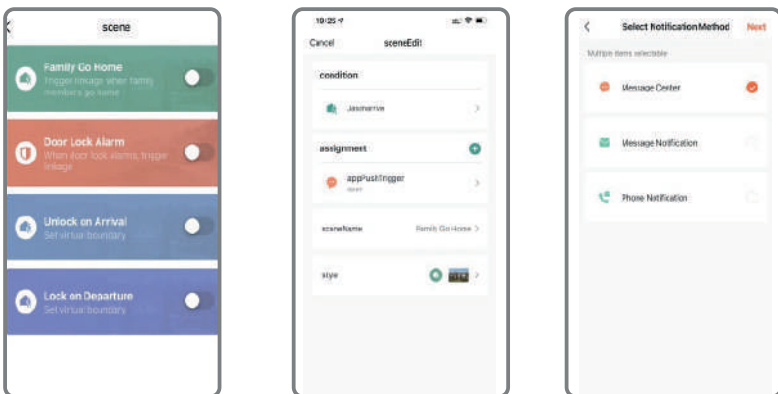

13 .Função de senha online

Quando receber o visitante , você pode gerar uma senha temporária com período de tempo válido, consulte a etapa de operação abaixo.

Além disso, você pode verificar o registro de desbloqueio na Janela do APP

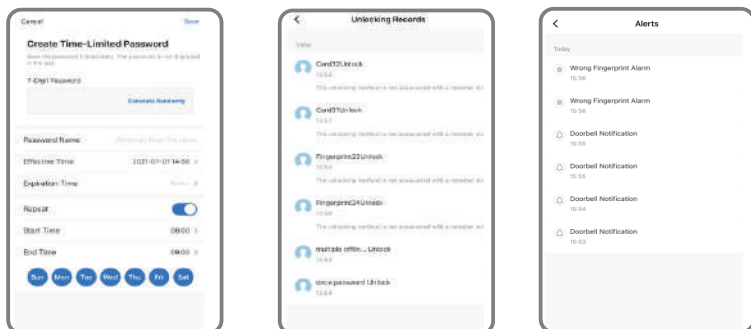

14 . Requisitos mínimo de Rede Wi-Fi

ATENÇÃO

Para utilizar esse produto é necessário que a internet tenha os seguintes requisitos:

- Alto desempenho da internet
- Escalável
- Com alta capacidade interna para administração de dispositivos.
- Boa distribuição do sinal no local.

Recomendamos que seja um rede tipo Mesh, com capacidade para 100 ou mais dispositivos.

Exemplo: Deco, Twibi, Tenda Etc

Caso a sua rede de internet não tenha esses requisitos pode ocorrer falhas na conexão.

Exemplos:

- Oscilação na conexão do dispositivo
- Ficar off-line inesperadamente de forma temporária ou por tempo indeterminado
- Falha na resposta aos comandos via aplicativo, assistentes de voz e não execução de rotinas automáticas agendadas.

Importante: Os modems / roteadores Wi-Fi entregues pelas operadoras de telecomunicações, poderão não suportar a utilização deste dispositivo. Os testes de sinais realizados por smartphones, Notebooks ou demais dispositivos podem não ser considerados para a realização de testes precisos de alcance, pois possuem chips internos com capacidades diferentes, proporcionando maior recepção de sinal Wi-Fi. Para que o equipamento funcione corretamente, sempre recomendamos que seja feito por um profissional qualificado em redes Wi-Fi, Automação residencial e elétrica.

15 . Perguntas Frequentes

1- Estou com dificuldade para conectar a minha fechadura?

Verifique se o smartphone encontra-se conectado na rede de internet Wi-Fi 2.4GHz ,caso estiver, esqueça a rede 5GHz e tente novamente a conexão.

Para conectar a fechadura inteligente Wi-Fi Face ID é necessário que a mesma esteja em modo de pareamento

2- Qual a duração média da bateria da minha fechadura?

A duração média é de 5 a 7 meses, com aproximadamente 20 acionamentos diários.

Esse valor pode variar conforme o uso da fechadura. Lembrando que a fechadura possui uma fonte recarregável.

3- Como faço para desativar o sensor de proximidade, para que a fechadura não fique solicitando a abertura do rosto?

Entre na configuração pressionando * e #. Insira as informações do administrador e acesse a configuração do sistema. Em seguida, vá para configuração de funções, encontre a função de detecção humana e desative-a.

4- Como que eu faço para retirar o display?

Apoie no centro do display e deslize para cima como na ilustração a seguir.
Atenção: cuidado ao manusear o display por se tratar de uma peça delicada.



5- Onde fica o botão de reset ?

Após tirar a tampa você irá ver o botão, aperte por cerca de 5 segundos confirme na com o botão # , e seu reset será realizado com sucesso

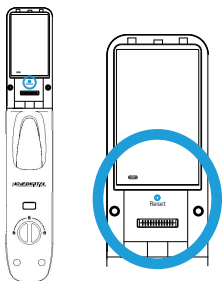

6- O meu trinco não está fechando automaticamente o que fazer ?

Acorde a fechadura tocando na numeração, digite 888# e ative a função de bloqueio automático

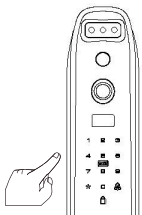

7- A bateria acabou o que fazer se estou do lado de fora da casa?

Utilize uma fonte externa de 5V com cabo USB tipo C para alimentar fechadura, basta abrir a tampa no local indicado. Logo abaixo tem o furo referente ao miolo da fechadura local onde você insere a chave

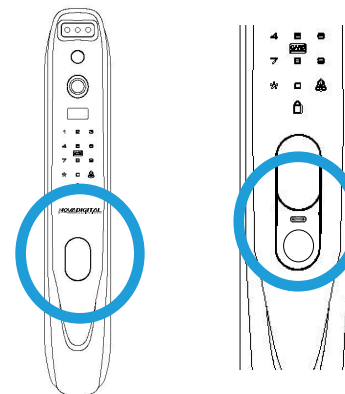

8- Posso instalar minha fechadura em área externa ?

Não, essa fechadura deve ser instalada apenas em ambientes internos, pois não possui grau de proteção adequado para áreas úmidas.

9- Funciona comando de voz Alexa e Google home ?

Esta fechadura inteligente não é compatível com assistentes virtuais como Alexa e Google Home. Para realizar o desbloqueio, utilize as opções de biometria, tag, senha numérica ou chave manual.

10- Quanto tempo posso deixar minha bateria carregando ?

O tempo de carga total é de 4 a 5 horas, recomendamos sempre respeitar esse tempo de carga para a melhor conservação da bateria.